

ダイヤルキャリパゲージ (内側)

□ DIAL CALIPER GAUGES □



AI 型



AI-2

- ① 押ボタン
- ② 移動アーム
- ③ 固定アーム
- ④ ベゼル(リング)
- ⑤ 長針
- ⑥ ストップ

測定例

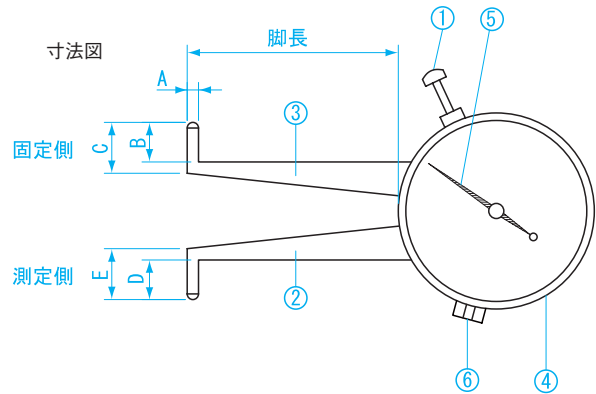
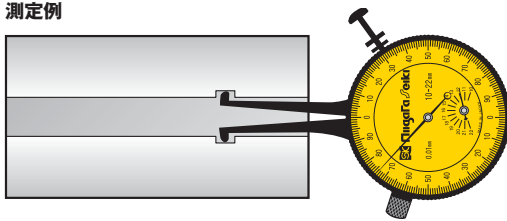

単位：mm

品番	脚長	A	B	C	D	E
AI-0	40	2.3	1.1	2.8	1.1	2.8
AI-1	40	2.3	1.1	2.8	1.1	2.8
AI-2	40	2.3	2.7	4.5	2.3	4.8
AI-3	40	2.3	8	11	4.4	6.7
AI-4	40	2.3	18	21	4.4	6.7
AI-5	40	2.3	28	31	4.4	6.7

用途 内径用測定器です。

材質 本体：スチール

特長 穴の直径、特殊形状の内径測定に便利です。

※特殊形状品承ります。

■仕様

商品コード	品番	目量 (mm)	測定範囲 (mm)	器差 (mm)	標準小売価格	JAN (4975846)
151540	AI-0	0.01	3-9	± 0.05	25,700	039704
151541	AI-1	0.01	6-18	± 0.05	16,200	039711
151542	AI-2	0.01	10-22	± 0.05	13,700	039728
151543	AI-3	0.01	20-32	± 0.05	14,900	039735
151544	AI-4	0.01	30-42	± 0.05	16,200	039742
151545	AI-5	0.01	40-52	± 0.05	16,800	039759

ダイヤルキャリパゲージ (内側)

□ DIAL CALIPER GAUGES □

トレーサビリティ
TRACEABILITY

BI 型



BI-0



BI-1

- ① 押ボタン
- ② 移動アーム
- ③ 固定アーム
- ④ ベゼル(リング)
- ⑤ 長針
- ⑥ ストップパ

測定例

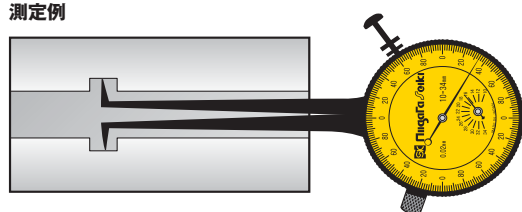

寸法図

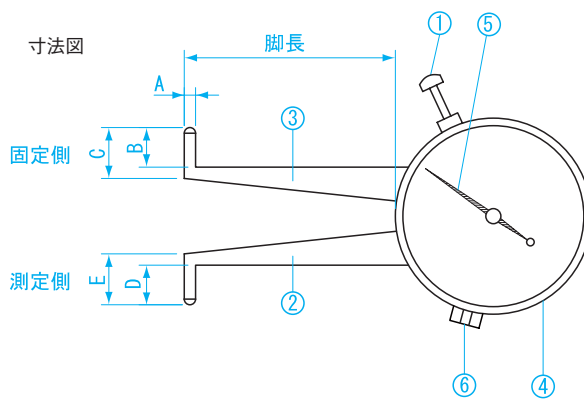

単位：mm

用途 内径用測定器です。

材質 本体：スチール

特長 穴の直径、特殊形状の内径測定に便利です。

※特殊形状品承ります。

■仕様

品番	脚長	A	B	C	D	E
BI-0	80	先端0.5	7	9	7	9
BI-1	80	2.3	2.6	4.6	4.8	4.6
BI-2	80	2.3	5.1	7.1	8.6	6.8
BI-3	80	2.3	7.5	10	8.6	10.6
BI-4	80	2.3	17.5	20	8.6	10.6
BI-5	80	2.3	27.5	30	8.6	10.6

商品コード	品番	目量 (mm)	測定範囲 (mm)	器差 (mm)	標準小売価格	JAN (4975846)
151550	BI-0	0.02	10 ~ 34	± 0.05	27,300	039506
151551	BI-1	0.025	10 ~ 35	± 0.05	17,100	039513
151552	BI-2	0.025	20 ~ 45	± 0.05	17,600	039520
151553	BI-3	0.025	30 ~ 55	± 0.05	17,900	039537
151554	BI-4	0.025	40 ~ 65	± 0.05	18,400	039544
151555	BI-5	0.025	50 ~ 75	± 0.05	18,700	039551

ダイヤルキャリパゲージ (外側)

□ DIAL CALIPER GAUGES □



AO型



AO-1

- ① 押ボタン (AO-1はレバー式)
- ② 移動アーム
- ③ 固定アーム
- ④ ベゼル(リング)
- ⑤ 長針
- ⑥ ストップ

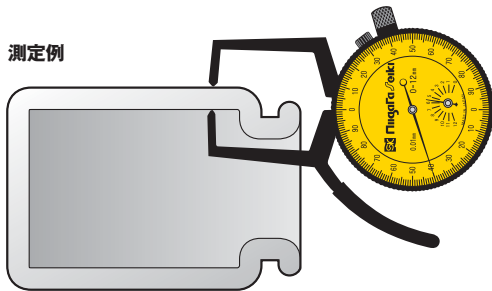

測定例

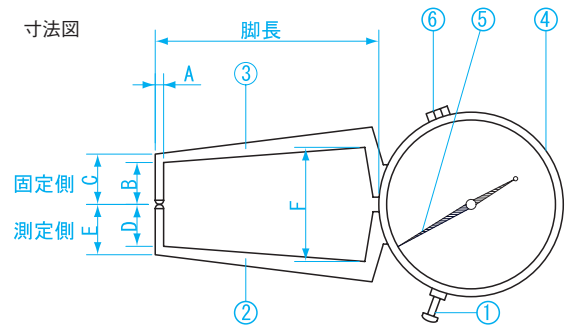

単位：mm

- 用途** 外径用測定器です。
- 材質** 本体：スチール
- 特長** 軸の外径測定に便利です。

※特殊形状品承ります。

■仕様

品番	脚長	A	B	C	D	E	F
AO-1	40	2.3	11.5	14.5	11.5	14.5	27
AO-2	40	2.3	18.5	20.5	11.5	14.5	49
AO-3	40	2.3	8.5	10.5	11.5	14.5	49

商品コード	品番	目量 (mm)	測定範囲 (mm)	器差 (mm)	標準小売価格	JAN (4975846)
151561	AO-1	0.01	0-12	± 0.05	22,200	039308
151562	AO-2	0.01	10-22	± 0.05	22,500	039315
151563	AO-3	0.01	20-32	± 0.05	23,200	039322

ダイヤルキャリパゲージ (外側)

□ DIAL CALIPER GAUGES □

BO 型

トレーサビリティ
RACEABILITY

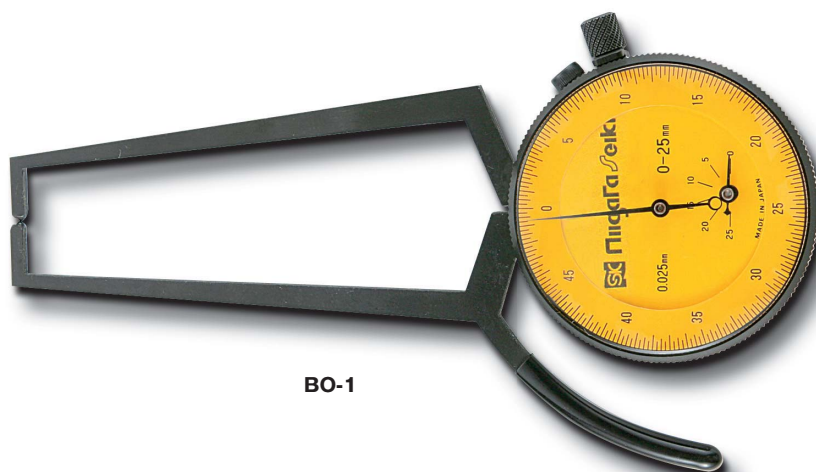

BO-1

- ① 押ボタン
- ② 移動アーム
- ③ 固定アーム
- ④ ベゼル(リング)
- ⑤ 長針
- ⑥ ストップ

測定例

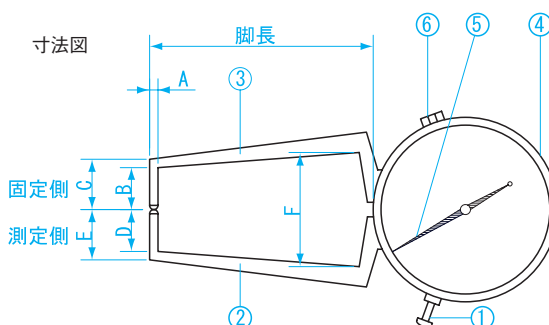
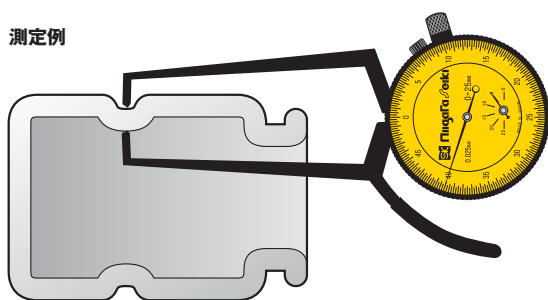

単位：mm

用途 外径用測定器です。

材質 本体：スチール

特長 軸の外径測定に便利です。

※特殊形状品承ります。

■仕様

品番	脚長	A	B	C	D	E	F
BO-1	80	2.3	8.5	10.5	8.5	10.5	27.5
BO-2	80	2.3	8.5	10.5	8.5	10.5	46.5
BO-3	80	2.3	8.5	10.5	8.5	10.5	55.5

商品コード	品番	目量 (mm)	測定範囲 (mm)	器差 (mm)	標準小売価格	JAN (4975846)
151571	BO-1	0.025	0-25	± 0.05	23,400	039407
151572	BO-2	0.025	10-35	± 0.05	24,300	039414
151573	BO-3	0.025	20-45	± 0.05	25,400	039421

ダイヤル
ゲージ
ダイヤル
ゲージ
ダイヤル
インジ
ケータ
シリンダ
ゲージ
ダイヤル
シクネス
ゲージ
ダイヤル
キャリパ
ゲージ
マグネット
ベース

ダイヤルキャリパゲージ

□ DIAL CALIPER GAUGES □



DCG-MA1



DCG-MA2



寸法図

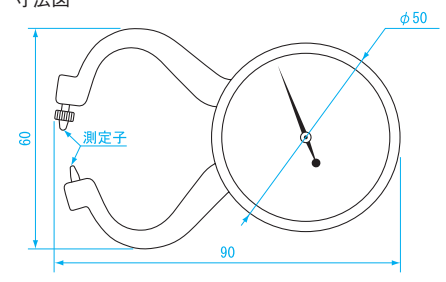

DCG-MA1

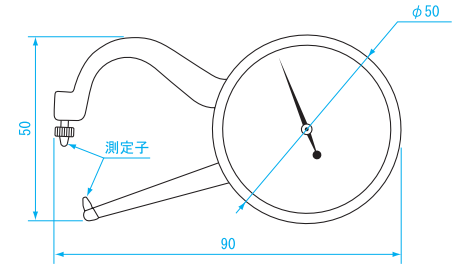

DCG-MA2

- 用途** 外径用測定器です。
- 材質** 本体：スチール シルバー仕上げ
- 特長**
 - 携帯用に便利なサイズです。
 - 測定子先端が丸いので、球面の測定に便利です。

■仕様

商品コード	品番	目量 (mm)	測定範囲 (mm)	器差 (mm)	質量	標準小売価格	JAN (4975846)
151581	DCG-MA1	0.05	0-10	± 0.1	155g	5,600	039209
151582	DCG-MA2	0.05	0-10	± 0.1	150g	5,600	039216

ダイヤルキャリパゲージ

□ DIAL CALIPER GAUGES □



寸法図

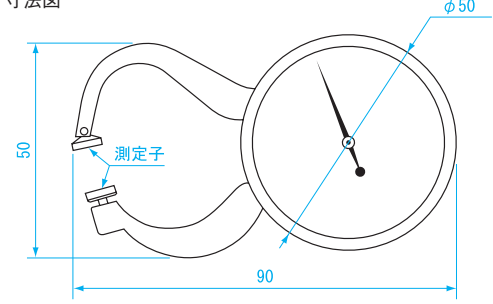

- 用途** 外径用測定器です。
- 材質** 本体：スチール シルバー仕上げ
- 特長**
 - 携帯用に便利なサイズです。
 - 測定子が平面のため、板材の厚み測定に便利です。

■仕様

商品コード	品番	目量 (mm)	測定範囲 (mm)	器差 (mm)	質量	標準小売価格	JAN (4975846)
151585	DCG-MG1	0.05	0-10	± 0.1	160g	6,200	039223