

ユニバーサルアングルブロック

UNIVERSAL ANGLE BLOCKS

工作用精密角度出しブロック

ユニバーサルアングルブロックはシンプルな構造のVブロックとアングルプレートで正確な角度出しが迅速に出来ます。従来のように、サインバイスやサインプレートを用いる方法よりセッティング作業の効率が大幅に向上します。

Universal Angle Brocks are used to take out an angle with cutting. Highly precise finish. Combination of a simple design V blocks and angle plates provides rapid and easy angler setting, resulting in substantially improved operational efficiency.

セット内容 (Contents) : 8組セット (8 pc set)
 Vブロック (V blocks) : 10° 15° 30°
 アングルプレート (Angle plates) : 1° 2° 3° 4° 5°

材質 : S45C (UAB-8) SK3 (UAB-8A)
 Material: Carbon Steel

硬度 : HRC50±2°
 Hardness: HRC50°

精度 : ±0.015° (±1′)
 Accuracy : ±0.015° (±1′)

コードNo. Code No.	型式 Model No.	寸法(mm) Size Composition/Contents
05-301	UAB-8	幅(W)30 X 長さ(L)75
05-302	UAB-8A	幅(W)38 X 長さ(L)100

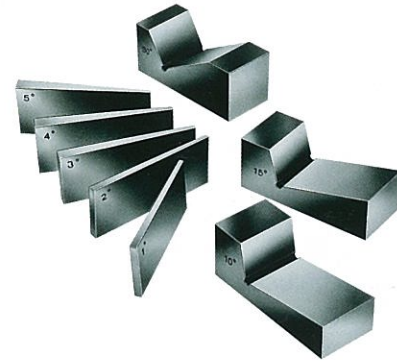

使用例 (How to make angular setting)

Vブロック3種類 (10° 15° 30°) とアングルプレート5種類 (1° 2° 3° 4° 5°) の組合せにより図のように任意の角度の設定が出来ます。

By combining a V blocks (10° 15° 30°) and Angle plates (1° 2° 3° 4° 5°), a slope at any angle can be easily provided as shown in the figure below.

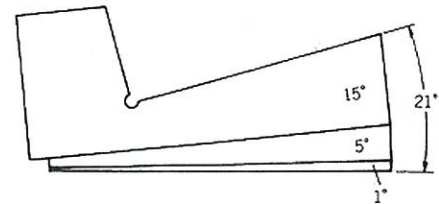

マルチサインバー

MULTI SINE BAR

PAT.686959

マルチサインバーは換算表を用いて必要とするブロックゲージを組み合わせることで任意の角度が設定できます。工作用としても、検査用としても使用可能です。平行度、直角度、ローラーセンター距離は高精度を保証します。使いやすいコンパクトサイズです。

With the entire surfaces being hardend and finished by precision grinding, this sine bar is extremely rugged, naving almost infinite service life. Parallelism and square ness for the critical surfaces, and roller center distance are held to precise tolerances, thus, setting angle accuracy is as high as 0.003mm in 50mm or better.

マルチサインバーはベース部に1mmの段差を付けてありますので角度が小さく、ブロックゲージが1mm以下になる場合でも、角度設定が出来るように設計されています。

材質 : SK材 Material: Carbon Steel

平坦度 : ±0.003/50mm以内
 Accuracy : parallelism
 S-50 within 0.003mm
 S-100 within 0.006mm

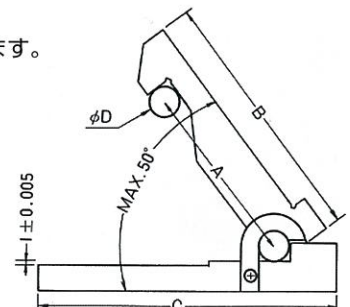
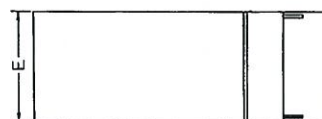
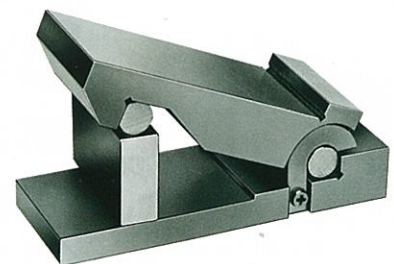

コードNo. Code No.	型式 Model No.	寸法 (Size Composition)				
		A	B	C	D	E
07-301	S-50	50	69.8	82.5	7.93	30.1
07-302	S-100	100	130.1	146	12.7	35.7